

Keramik-Einschraubdüse 1508 K

Keramik Gewindedüse 1508 K

Betriebsdruck max. 1000 bar

Strahlform Vollstrahl

Gewindeanschluss G 1/4" (BSPP)

Außensechskant SW14

Düsenkörper Edelstahl

Düse Keramikeinsatz

Düsengröße (siehe Tabelle)

Volumendurchsatz (siehe Tabelle)

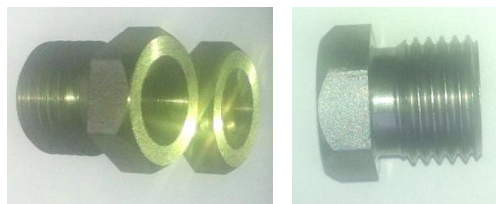

Keramik-Gewindedüse 1508 K

Bitte Berücksichtigen Sie Ihre Druckverluste im System. Die angegebenen Drücke sind Arbeitsdrücke die am Düseneingang anstehen müssen.

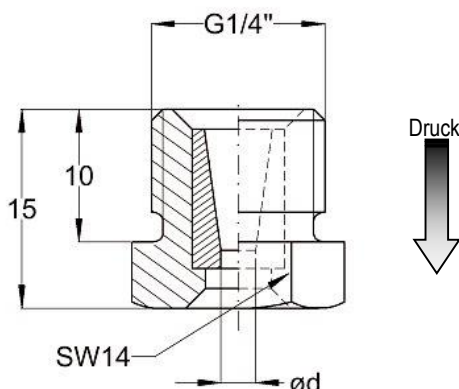

Empfehlung Gewindeloch

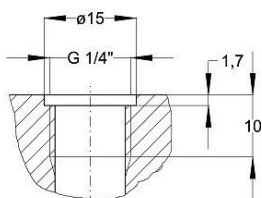

Keramikdüse 1508 K
montiert

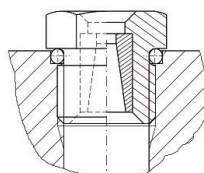

Blinddüse /
Verschlusschraube
TN 6252.0000.1

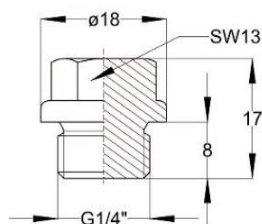

O-Ring
TN: 0105.0007.0



Auswahl- und Volumendurchsatztable							Düsenfaktor	0,8
Düsen- größe	Type 1508 K	Arbeitsdruck [bar]						
		100	200	300	400	500	750	1000
		Geschwindigkeitszahl						
		0,994	0,990	0,986	0,983	0,980	0,971	0,963
ø [mm]	Teile Nr.	Volumendurchsatz [l/min]*						
0,70	6249.4070.0	2,59	3,65	4,45	5,13	5,71	6,94	7,94
0,80	6249.4080.0	3,38	4,77	5,82	6,70	7,46	9,06	10,37
0,90	6249.4090.0	4,28	6,03	7,36	8,47	9,44	11,46	13,13
1,00	6249.4100.0	5,29	7,45	9,09	10,46	11,65	14,15	16,21
1,10	6249.4110.0	6,40	9,01	11,00	12,66	14,10	17,13	19,61
1,20	6249.4120.0	7,61	10,73	13,09	15,07	16,78	20,38	23,34
1,30	6249.4130.0	8,93	12,59	15,36	17,68	19,70	23,92	27,39
1,40	6249.4140.0	10,36	14,60	17,81	20,51	22,84	27,74	31,77
1,50	6249.4150.0	11,89	16,76	20,45	23,54	26,22	31,85	36,47
1,60	6249.4160.0	13,53	19,07	23,26	26,78	29,84	36,23	41,50
1,70	6249.4170.0	15,28	21,53	26,26	30,24	33,68	40,90	46,84
1,80	6249.4180.0	17,13	24,13	29,44	33,90	37,76	45,86	52,52
1,90	6249.4190.0	19,08	26,89	32,81	37,77	42,07	51,09	58,51
2,00	6249.4200.0	21,14	29,80	36,35	41,85	46,62	56,61	64,84
2,10	6249.4210.0	23,31	32,85	40,07	46,14	51,40	62,42	71,48
2,20	6249.4220.0	25,58	36,05	43,98	50,64	56,41	68,50	78,45
2,30	6249.4230.0	27,96	39,40	48,07	55,34	61,65	74,87	85,75
2,40	6249.4240.0	30,45	42,91	52,34	60,26	67,13	81,53	93,36
2,50	6249.4250.0	33,04	46,56	56,80	65,39	72,84	88,46	101,31
2,60	6249.4260.0	35,73	50,35	61,43	70,72	78,79	95,68	109,57
2,70	6249.4270.0	38,54	54,30	66,25	76,27	84,96	103,18	118,16
2,80	6249.4280.0	41,44	58,40	71,24	82,02	91,37	110,97	127,08
2,90	6249.4290.0	44,46	62,65	76,42	87,99	98,02	119,03	136,32
3,00	6249.4300.0	47,57	67,04	81,79	94,16	104,89	127,38	145,88
3,10	6249.4310.0	50,80	71,58	87,33	100,54	112,00	136,02	155,77
3,20	6249.4320.0	54,13	76,28	93,05	107,13	119,35	144,93	165,98
3,30	6249.4330.0	57,56	81,12	98,96	113,93	126,92	154,13	176,52
3,40	6249.4340.0	61,11	86,11	105,05	120,94	134,73	163,62	187,38
3,50	6249.4350.0	64,75	91,25	111,32	128,16	142,77	173,38	198,56
3,60	6249.4360.0	68,51	96,54	117,77	135,59	151,05	183,43	210,07
3,70	6249.4370.0	72,37	101,98	124,40	143,23	159,56	193,76	221,90
3,80	6249.4380.0	76,33	107,56	131,22	151,07	168,30	204,38	234,06
3,90	6249.4390.0	80,40	113,30	138,22	159,13	177,27	215,28	246,54
4,00	6249.4400.0	84,58	119,18	145,40	167,39	186,48	226,46	259,34

Rückstoßkraft > 150N | > 250N

*Die angegebenen Volumendurchsätze sind Näherungswerte (± 5%). Der Volumendurchsatz ist u.a. abhängig von der Medientemperatur (Annahme 20°C) sowie der dynamischen Viskosität des Medium (Annahme Wasser 1,0087 mPa bei 20°C).